

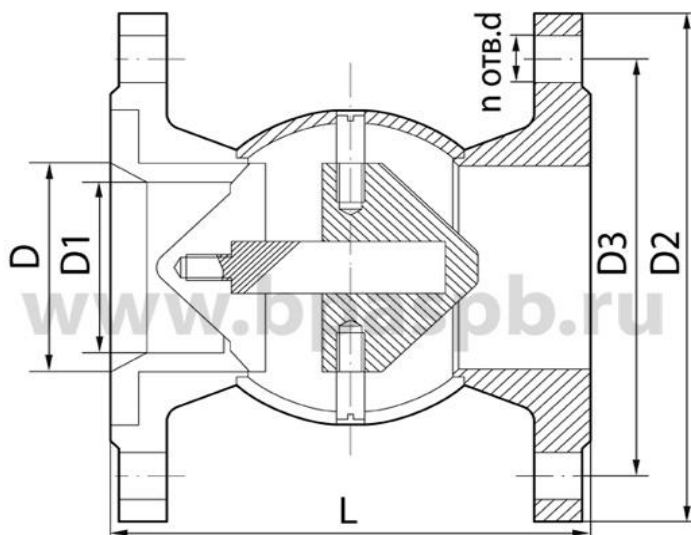

ООО "БАЛТПРОМАРМАТУРА"



Клапан обратный, т/ф 16с87п, 16нж87п, БПА41001, ТУ 3742-012-53239474-2006



DN	Размеры, мм						n, шт	Масса не более, кг
	D	L	D1	D2	D3	d		
50	50	140	40	160	125	18	4	8
80	80	170	65	195	160	18	4	12

Давление номинальное, PN - 16 кгс/см² (1,6 МПа).

Присоединение клапана к трубопроводу – фланцевое.

Присоединительные размеры магистральных фланцев на PN 16 кгс/см² (1,6 МПа) по ГОСТ 33259-2015 исполнение В ряд 1 - для жидких сред, исполнение F ряд 1- для газообразных сред.

Среда рабочая – жидкая и газообразная, неагрессивная и агрессивная.

Температура рабочей среды от -30 до +180°С.

Направление подачи рабочей среды - по стрелке на корпусе.

Коэффициент сопротивления не более 4,2 для DN 50; 5 для DN 80.

Уплотнение затвора - фторопласт.

Пропуск среды по ТУ 3742-012-53239474-2006.

Рабочее положение клапана - любое.

Материал основных деталей - сталь 20 - для неагрессивных сред, сталь 12Х18Н9Т - для агрессивных сред.

Пример записи обозначения клапана обратного DN 80 при заказе:
"Клапан обратный, 16с87п, БПА41001-080, ТУ 3742-012-53239474-2006"